

Replacing temperature sensors HERU® | EN

Byte av temperaturgivare HERU® | SE

EN | Table of content

Replacing temperature sensors 4020618 in HERU® S	3
Replacing temperature sensors 4020618 in HERU® T right.....	4
Replacing temperature sensors 4020618 in HERU® T left	5
Replacing temperature sensors 4020618 in HERU® LP right	6
Replacing temperature sensors 4020618 in HERU® LP left.....	7
Replacing temperature sensors 4020618 in HERU® 70 K right.....	8
Replacing temperature sensors 4020618 in HERU® 70 K left	9

SE | Innehållsförteckning

Byte av temperaturgivare 4020618 på HERU® S.....	10
Byte av temperaturgivare 4020618 på HERU® T höger.....	11
Byte av temperaturgivare 4020618 på HERU® T vänster	12
Byte av temperaturgivare 4020618 på HERU® LP höger	13
Byte av temperaturgivare 4020618 på HERU® LP vänster.....	14
Byte av temperaturgivare 4020618 på HERU® 70 K höger.....	15
Byte av temperaturgivare 4020618 på HERU® 70 K vänster.....	16

Replacing temperature sensors 4020618 in HERU® S



Warning! Always disconnect the power and make sure the power cannot be accidentally reconnected before opening or working on the unit.

To disconnect the temperature sensors from the cable sockets, press the snap lock and pull apart. View B.

A total of four temperature sensors can be changed, indicated by the numbered circles.

First remove the Rotor package – disconnect the connector (A) and then pull the rotor package out. For Further instruction see the installation and user manuals for the ventilation unit. Use protection gloves.

Carefully release the clamps holding the cable stem (at points 2 and 3). View C and D.

1. Replace the sensor. It is visible after removing the Rotor package. View A and C.
2. Replace the sensor. It is visible above the heater after removing the rotor package. View A and C.
3. Replace the sensor. It is visible after removing the rotor package. View A and D.
4. Replace the sensor. It is visible after removing the rotor package. View A and D.

Reclamp the cable stem, reinstall the Rotor package and close and fasten doors and lids.

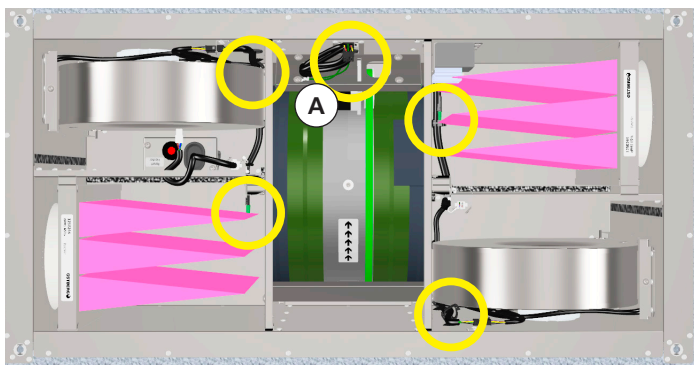

View A – Front view without lid – connector and sensors are marked.

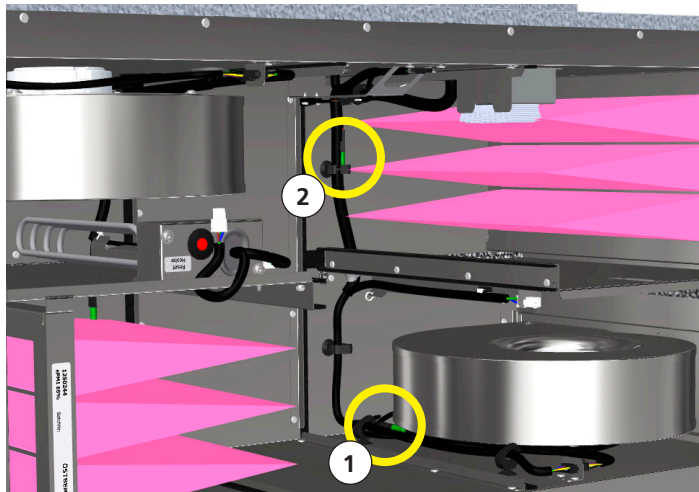

View C – View from right without Rotor package.

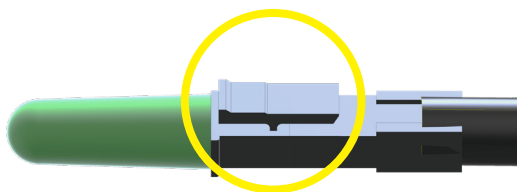

View B – Temperature sensor (green) attached to cable socket.

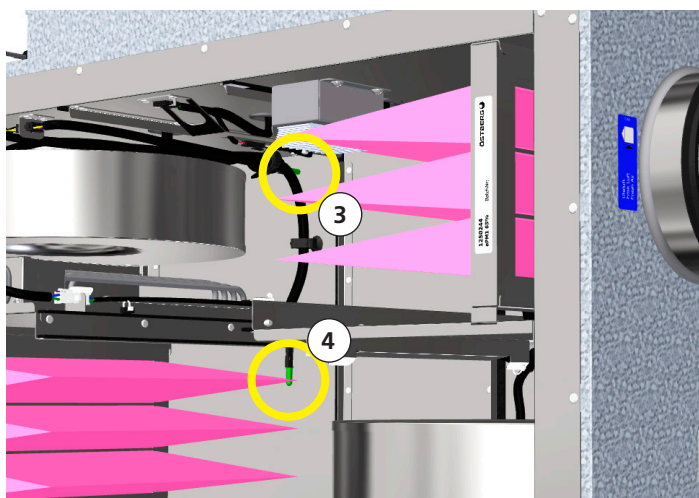

View D – View from left without Rotor package

Replacing temperature sensors 4020618 in HERU® T right



Warning! Always disconnect the power and make sure the power cannot be accidentally reconnected before opening or working on the unit.

To disconnect the temperature sensors from the cable sockets, press the snap lock and pull apart. View B.

A total of five temperature sensors can be changed, indicated by the numbered circles.

First remove both filters – for instruction see the installation and user manuals for the ventilation unit.

Carefully release the clamps holding the cable stem (at points 1 and 4). View C and E.

1. Take out the cable gland and replace the sensor. View C and D.
2. Replace the sensor. View C and D.
3. Take out the cable gland from the panel above the heater and replace the sensor. View C and D.
4. Replace the sensor. (Visible behind the cable stem). View C and D.
5. Take out the cable gland from right wall and replace the sensor. View C and E.

Refit cable glands, reclamp the cable stem, reinstall fans and filters and close and fasten doors and lids.

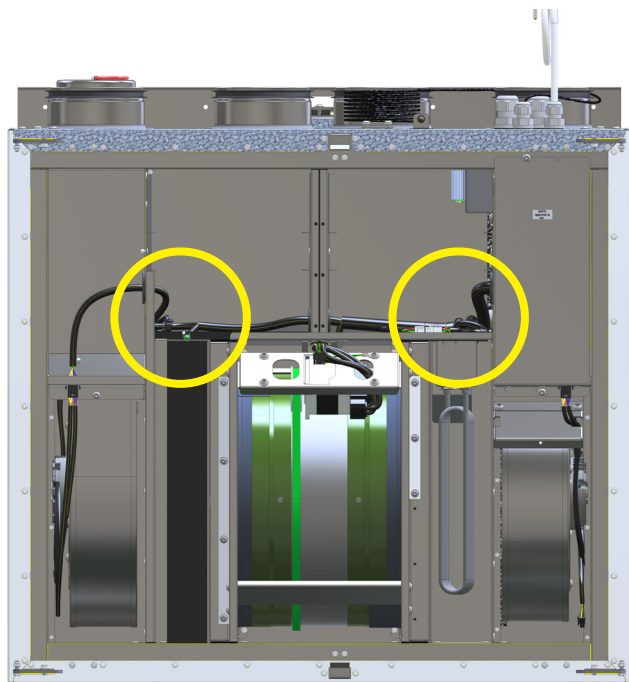

View A – Front view without lid and filters.

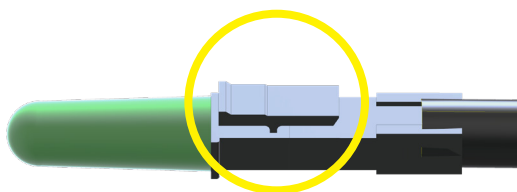

View B – Temperature sensor (green) attached to cable socket.

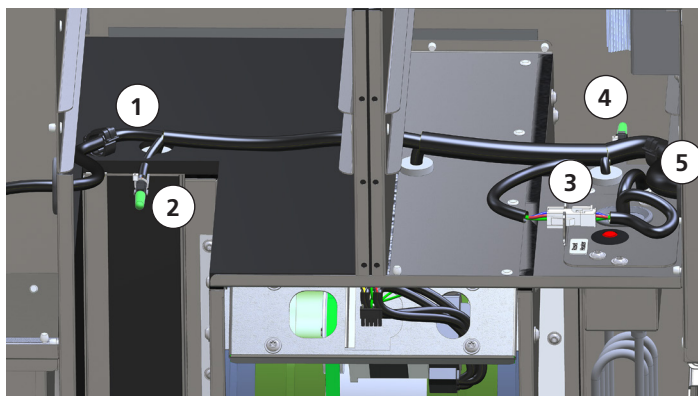

View C – View from above and left without filters.

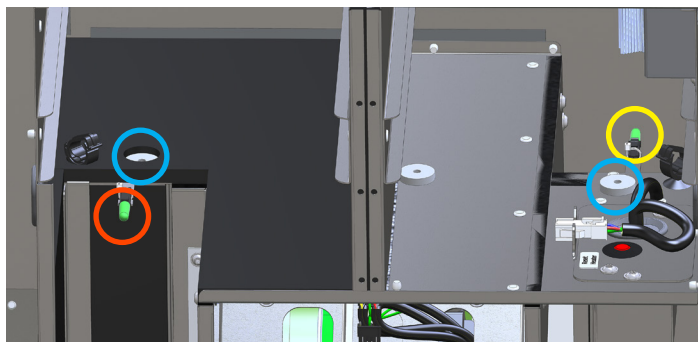

View D – View from above and left without filters and cable stem.

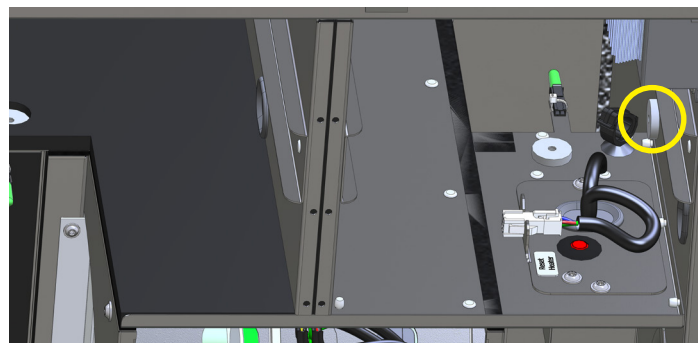

View E – View from above and right without filters and cable stem.

Replacing temperature sensors 4020618 in HERU® T left



Warning! Always disconnect the power and make sure the power cannot be accidentally reconnected before opening or working on the unit.

To disconnect the temperature sensors from the cable sockets, press the snap lock and pull apart. View B.

A total of five temperature sensors can be changed, indicated by the numbered circles.

First remove both filters – for instruction see the installation and user manuals for the ventilation unit.

Carefully release the clamp holding the cable stem (at point 1). View C.

1. Take out the cable gland and replace the sensor. View C and D.

2. Replace the sensor. View C and D

3. Take out the cable gland from the panel above the "CAUTION-sign" and replace the sensor. View C and D.

4. Replace the sensor (readily visible behind the cable stem). View C and D

5. Replace the sensor. (Reachable from below without taking out the cable gland.) View C and E.

Refit cable glands, reclamp the cable stem, reinstall fans and filters and close and fasten doors and lids.

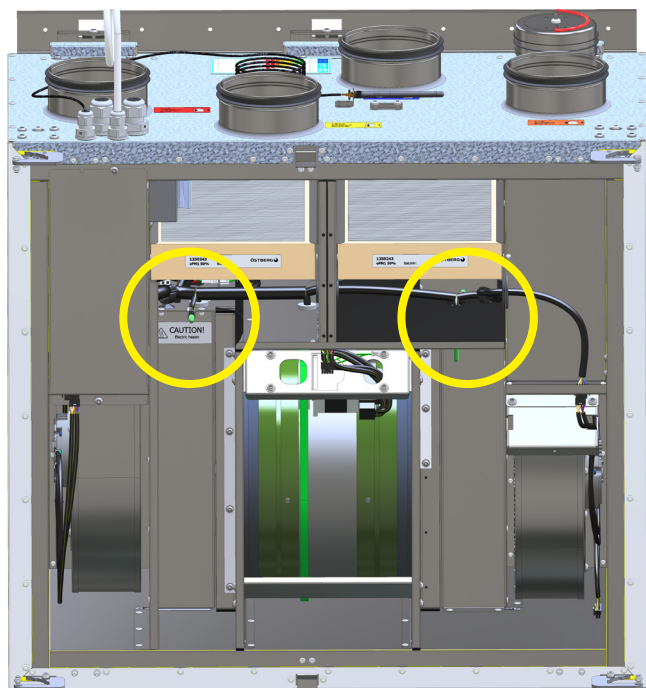

View A – Front view

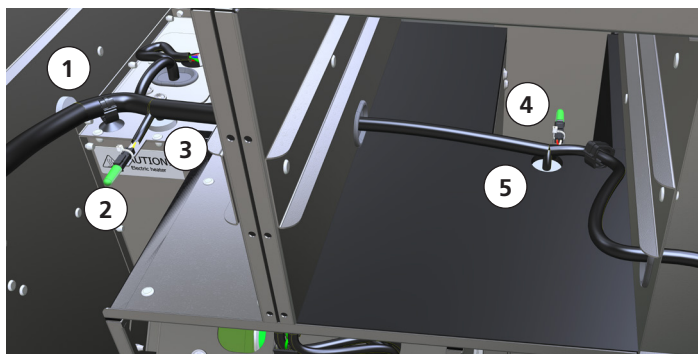

View C – View from above without filters



View D – View from above without filters and cable stem

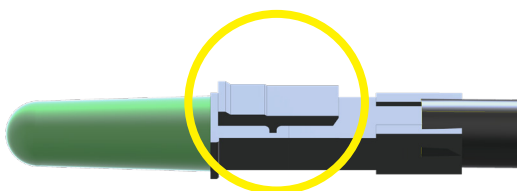

View B - Temperature sensor (green) attached to cable socket.

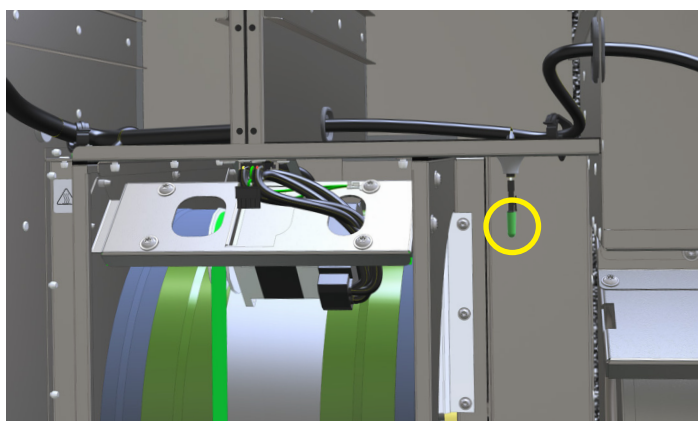

View E – View from below without filters

Replacing temperature sensors 4020618 in HERU® LP right



Warning! Always disconnect the power and make sure the power cannot be accidentally reconnected before opening or working on the unit.

To disconnect the temperature sensors from the cable sockets, press the snap lock and pull apart. See view A.

Remove the lid.

Remove both filters (1). View B.

Remove the rotor package (2) and loosen the screws (3). Disconnect the electrical connections (4). View C and D.

The four sensors are visible (5). Replace the sensors with new ones. View E.

Reinstall the rotor package and filters and close and fasten doors and lids.

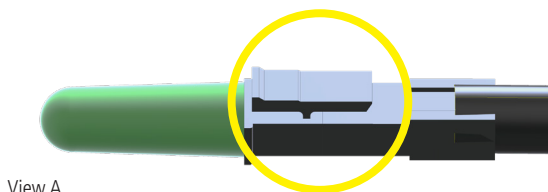

View A.

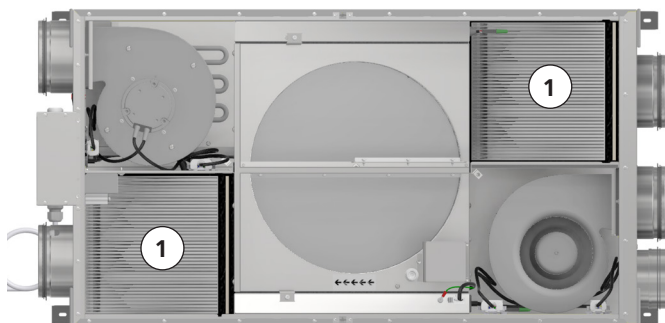

View B – without lid.

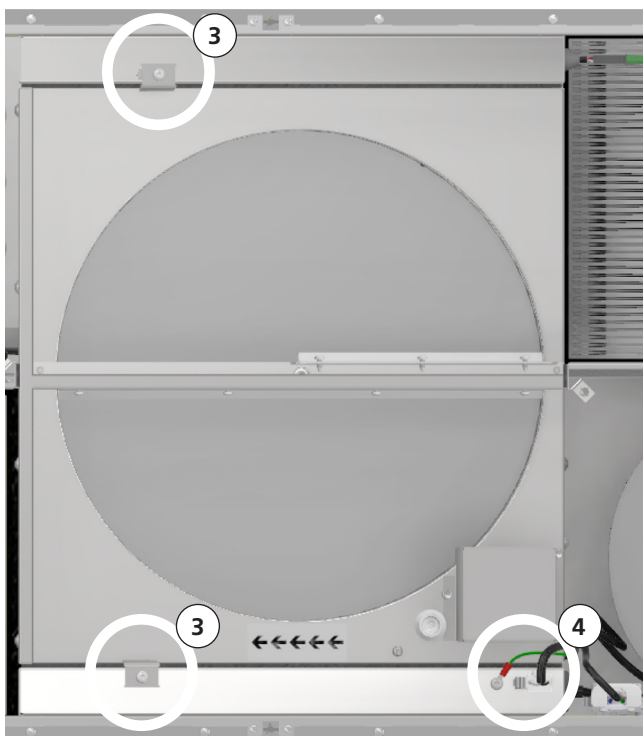

View D – electrical connections and screws for rotor package.

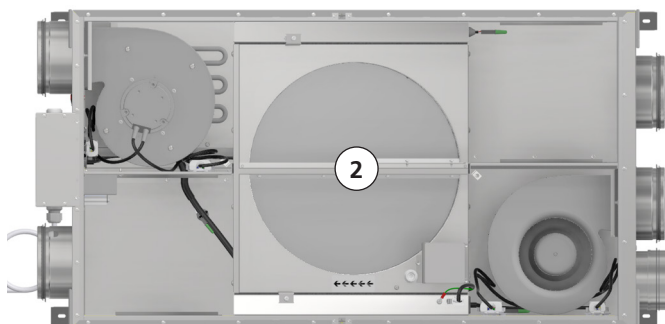

View C – without lid and filters.

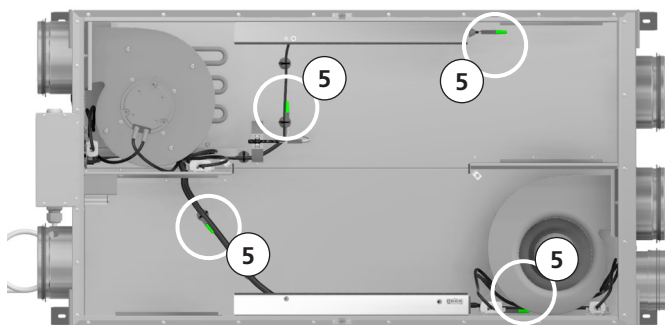

View E – without lid, filters and rotor package

Replacing temperature sensors 4020618 in HERU® LP left



Warning! Always disconnect the power and make sure the power cannot be accidentally reconnected before opening or working on the unit.

To disconnect the temperature sensors from the cable sockets, press the snap lock and pull apart. See view A.

Remove the lid.

Remove both filters (1). View B.

Remove the rotor package (2) and loosen the screws (3). Disconnect the electrical connections (4). View C and D.

The four sensors are visible (5). Replace the sensors with new ones. View E.

Reinstall the rotor package, filters, close and fasten doors and lids.

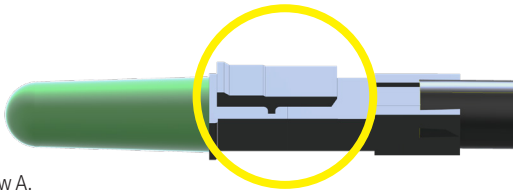

View A.

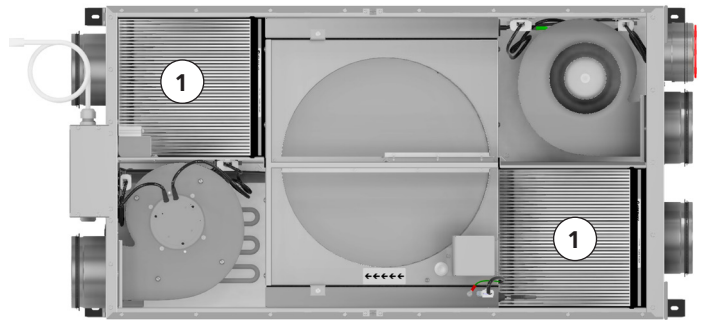

View B – without lid.

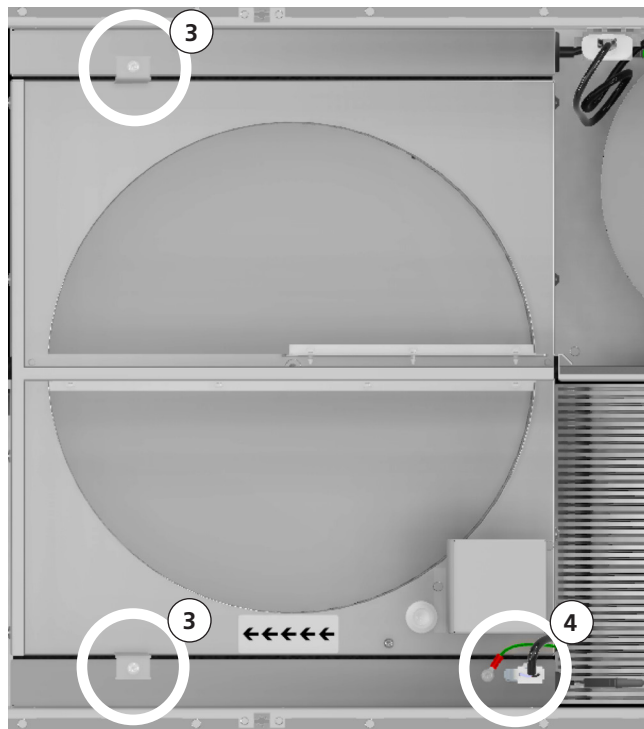

View D – electrical connections and screws for rotor package.

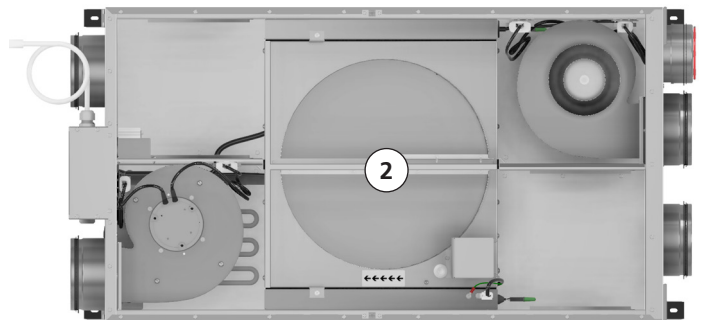

View C – without lid and filters.

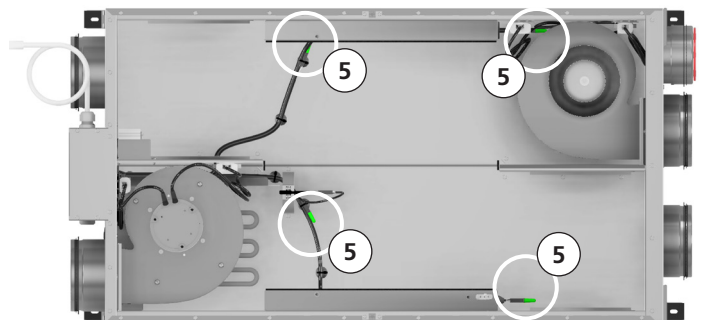

View E – without lid, filters and rotor package.

Replacing temperature sensors 4020618 in HERU® 70 K right



Warning! Always disconnect the power and make sure the power cannot be accidentally reconnected before opening or working on the unit.

To disconnect the temperature sensors from the cable sockets, press the snap lock and pull apart. See view A.

There is five sensors in article 8010805 and four in article 8010813.

1. Remove the lid.
2. Remove both filters (1). View B.
3. **Only in article 8010805.** The sensor (2) is available from the top, disconnect the connection for supply air. View C.

4. Under the top and above of the rotor package on the left side is the sensor (3). View D.
5. Above the rotor package on the right side and behind the connector for the rotor package is sensor (4) . View E
6. In the bottom there is two sensors (5). View B.

Reinstall the filters, close and fasten doors and lids.

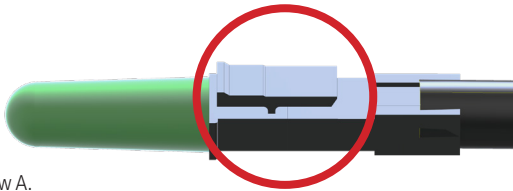

View A.

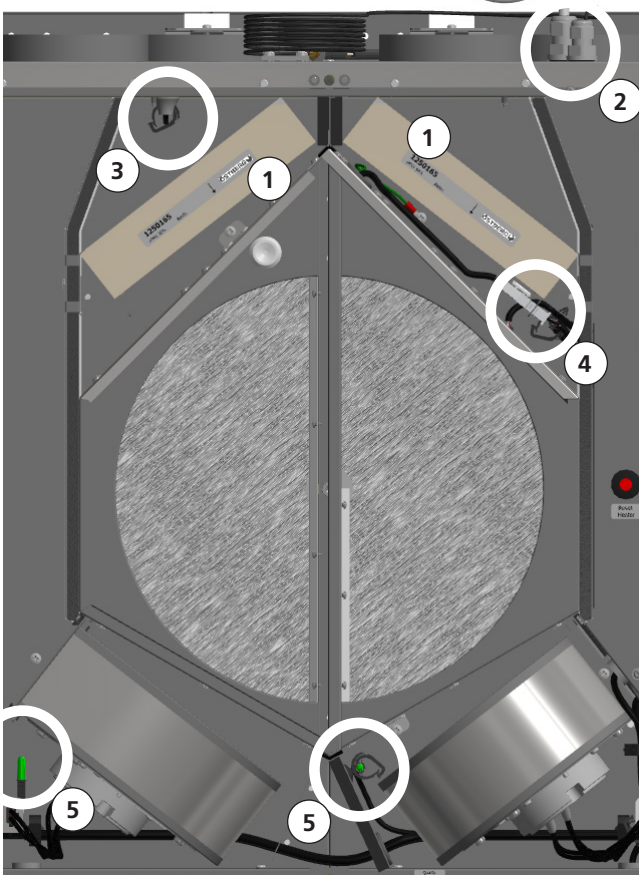

View B – without lid.

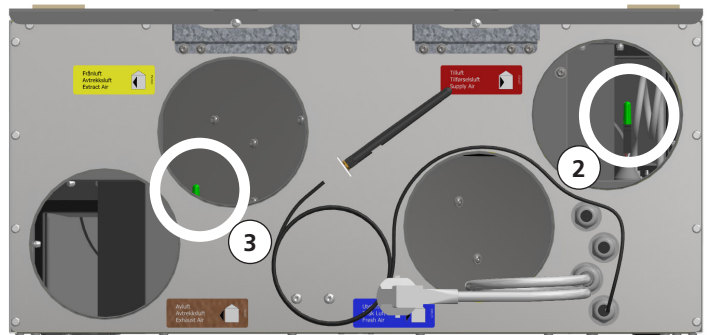

View C – top view with removed air ducts (only article 8010805).

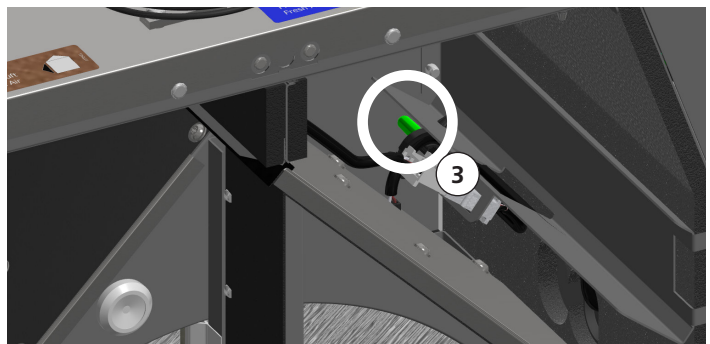

View D – above the rotor package – right side.

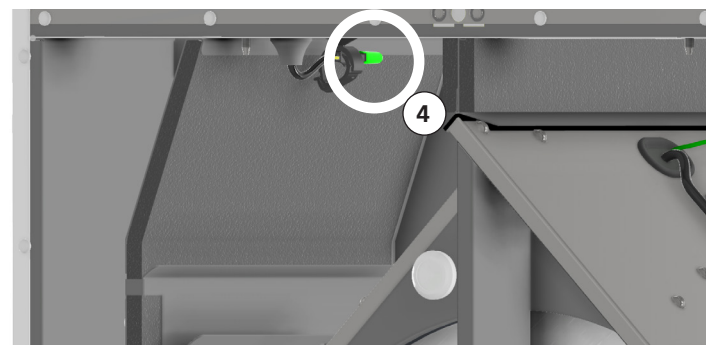

View E – above rotor package – left side.

Replacing temperature sensors 4020618 in HERU® 70 K left



Warning! Always disconnect the power and make sure the power cannot be accidentally reconnected before opening or working on the unit.

To disconnect the temperature sensors from the cable sockets, press the snap lock and pull apart. See view A.

There is five sensors in article 8010806 and four in article 8010814.

1. Remove the lid.
2. Remove both filters (1). View B.
- 3. Only in article 8010806.** The sensor (2) is available from the top, disconnect the connection for supply air. View C.

4. Under the top and above of the rotor package on the right side is the sensor (3). View D.
5. Above the rotor package on the left side and behind the connector for the rotor package is sensor (4) . View E
6. In the bottom there is two sensors (5). View B.

Reinstall the filters, close and fasten doors and lids.

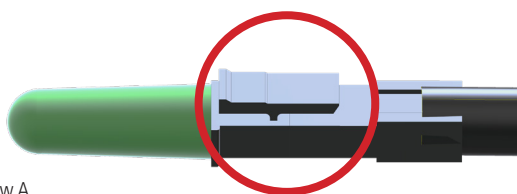

View A.

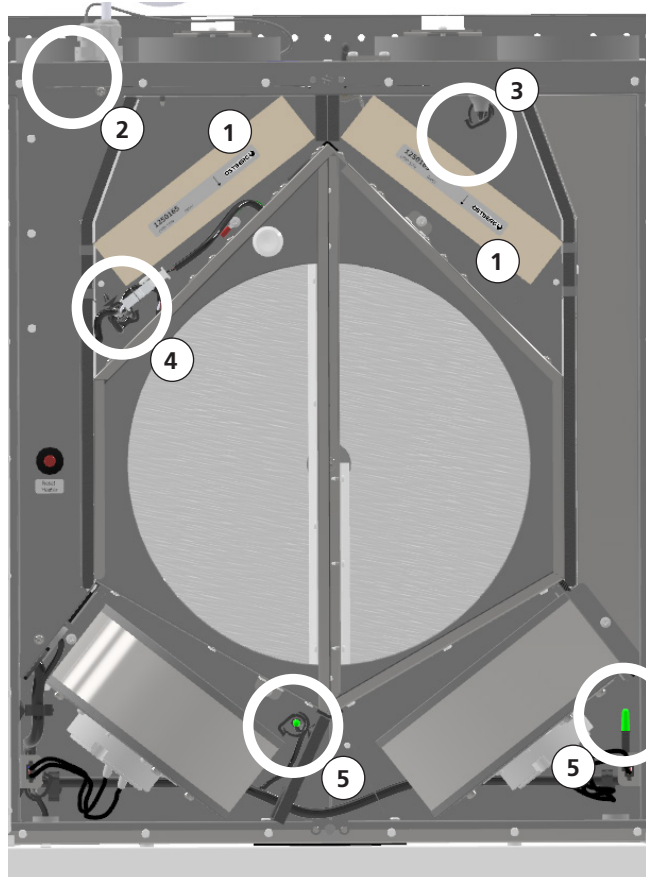

View B – without lid.

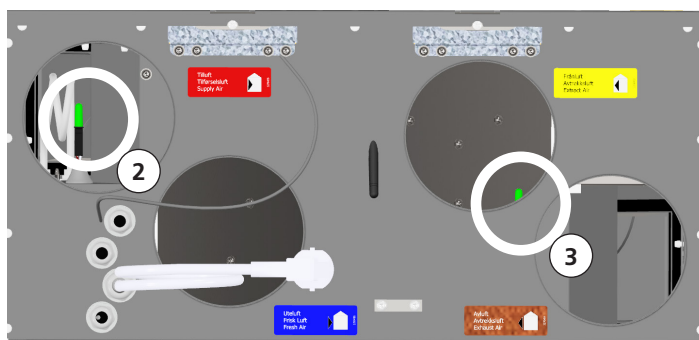

View C – top view with removed air ducts (only article 8010806).

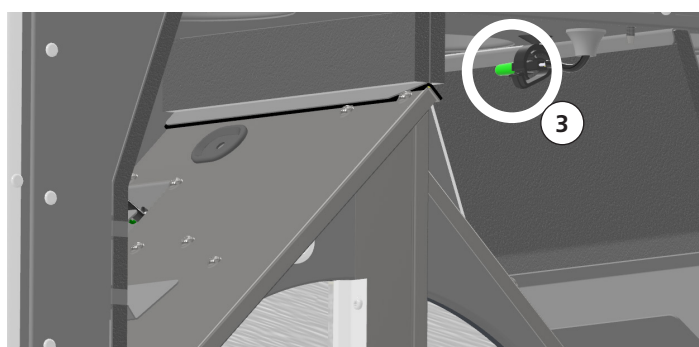

View D – above rotor package – right side.

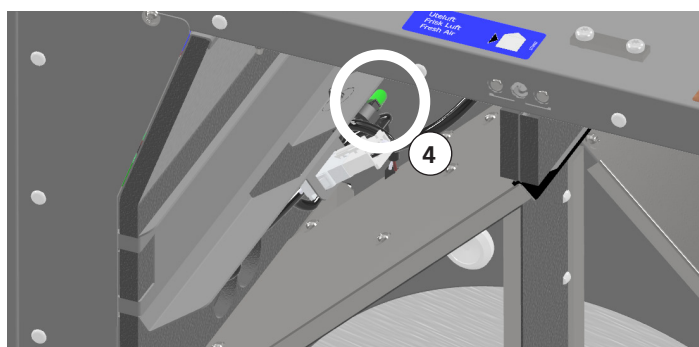

View E – above rotor package – left side.

Byte av temperaturgivare 4020618 på HERU® S



Varning! Bryt alltid strömmen till aggregatet och säkerställ att strömmen inte kan anslutas av misstag innan aggregatet öppnas eller arbete utförs på det.

För att skilja givare från kontakterna på kabelstammen, tryck på vipparmen och dra isär. Se vy B.

Byte av totalt fyra givare. De olika punkterna och cirkelarna visar läge på givarna.

Ta först bort rotorpaketet – koppla loss kontakten (A) och dra sedan ut rotorpaketet. För ytterligare instruktioner se installations- och användarmanualen för ventilationsaggregatet. Använd skyddshandskar.

Lossa försiktigt klämmorna som håller kabelstammen (vid punkt 2 och 3). Se vy C och D.

1. Tillgänglig i bakre kant. Se vy A och C.
2. Tillgänglig i bakre kant ovanför värmaren. Se vy A och C.
3. Tillgänglig i bakre kant. Se vy A och D.
4. Tillgänglig i bakre kant. Se vy A och D.

Återställ och montera tillbaka rotorpaketet. Stäng och gör fast dörrar och luckor.

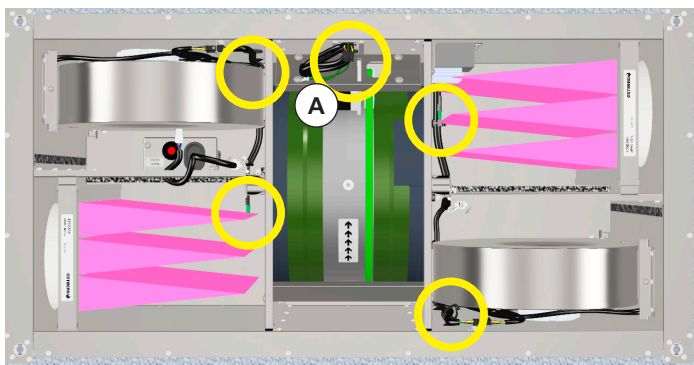

Vy A – Framifrån utan lock med kontakt och givare utmärkta.

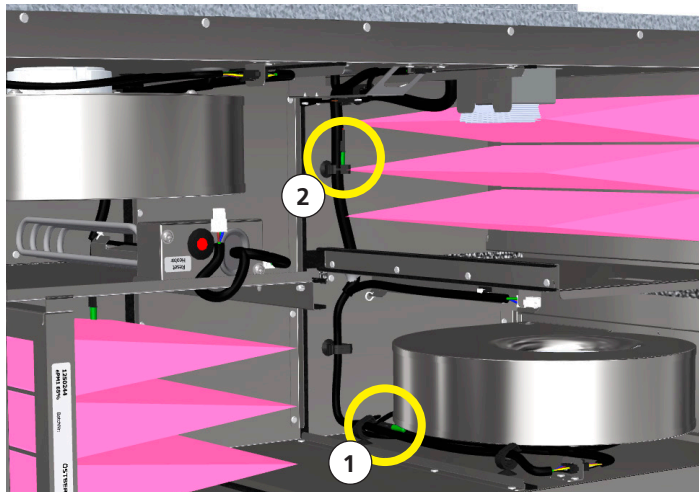

Vy C – från höger, utan rotorpaket.

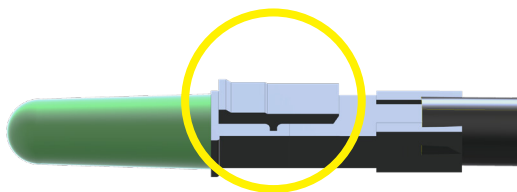

Vy B.

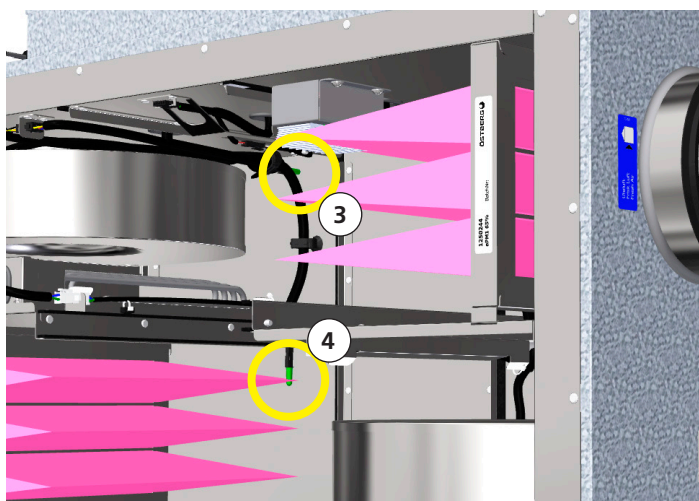

Vy D – från vänster, utan rotorpaket.

Byte av temperaturgivare 4020618 på HERU® T höger



Varning! Bryt alltid strömmen till aggregatet och säkerställ att strömmen inte kan anslutas av misstag innan aggregatet öppnas eller arbete utförs på det.

För att skilja givare från kontakterna på kabelstammen, tryck på vipparmen och dra isär. Se vy B.

Byte av totalt fem givare. De olika punkterna och cirkelarna visar läge på givarna.

Plocka bort båda filtren – för instruktion se manualen till ditt luftaggregat.

Lossa försiktigt klämmorna som håller kabelstammen (vid punkt 1 och 4). Se vy C och E.

1. Ta ur kabelgenomföringen och ta ut givaren. Se vy C och D.
2. Tillgänglig rätt framifrån. Se vy C och D.
3. Ta ur kabelgenomföringen ur plåten ovanför värmaren. Se vy C och D.
4. Är gömd bakom kabelstammen, under kanten. Se vy C och D.
5. Ta ur kabelgenomföringen ur plåten på högra väggen. Se vy C och E.

Återställ och montera tillbaka de båda filtren. Stäng och gör fast dörrar och luckor.

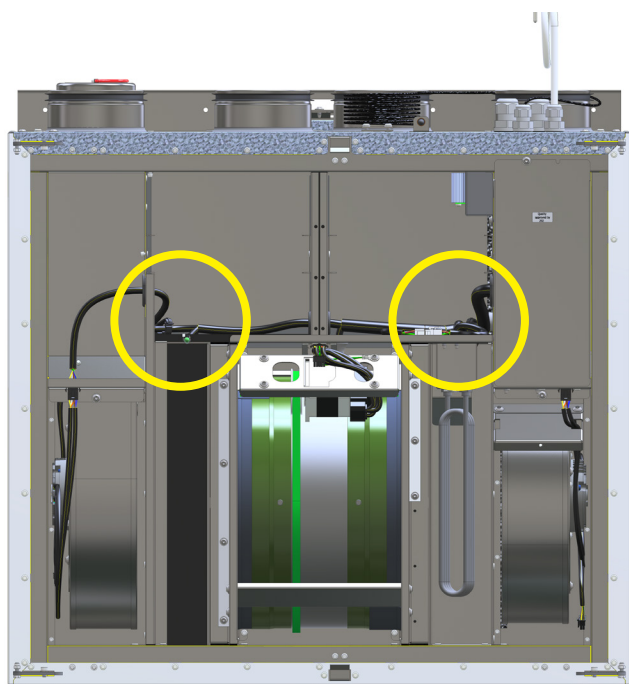

Vy A.

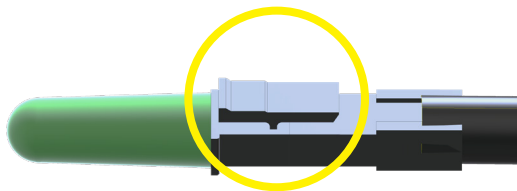

Vy B.

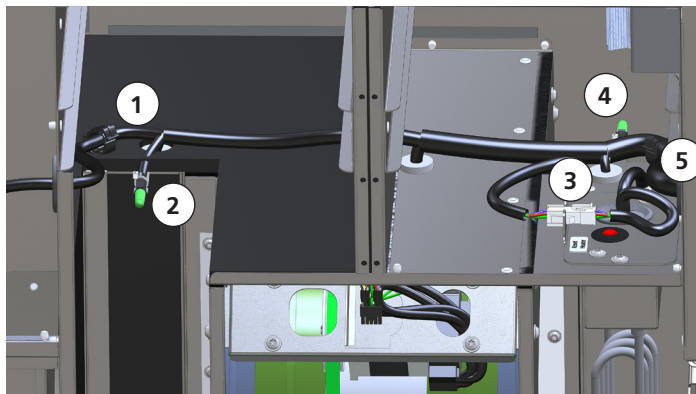

Vy C – ovanifrån och höger, utan filter.

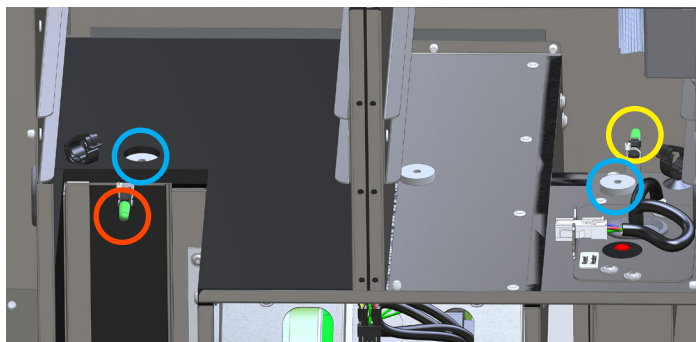

Vy D – ovanifrån och höger, utan filter och kabelstam.

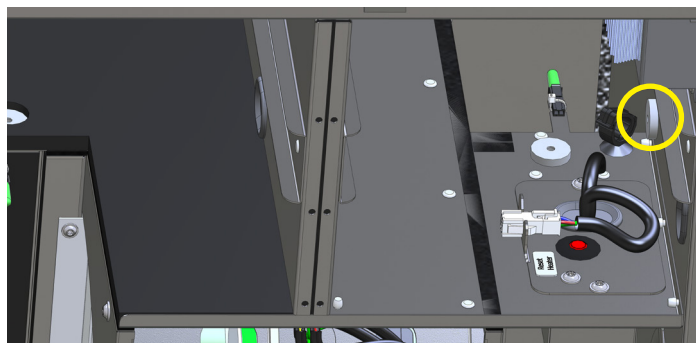

Vy E – ovanifrån och vänster, utan filter och kabelstam.

Byte av temperaturgivare 4020618 på HERU® T vänster



Varning! Bryt alltid strömmen till aggregatet och säkerställ att strömmen inte kan anslutas av misstag innan aggregatet öppnas eller arbete utförs på det.

För att skilja givare från kontakterna på kabelstammen, tryck på vipparmen och dra isär. Se vy B.

Byte av totalt fem givare. De olika punkterna och cirklarna visar läge på givarna.

Plocka bort båda filtren – för instruktion se manualen till ditt luftaggregat.

Lossa försiktigt klämman som håller kabelstammen (vid punkt 1). Se vy C

1. Ta ur kabelgenomföringen mot vänstra fläktväggen och ta ut givaren från "fläktrummet". Se vy C och D.

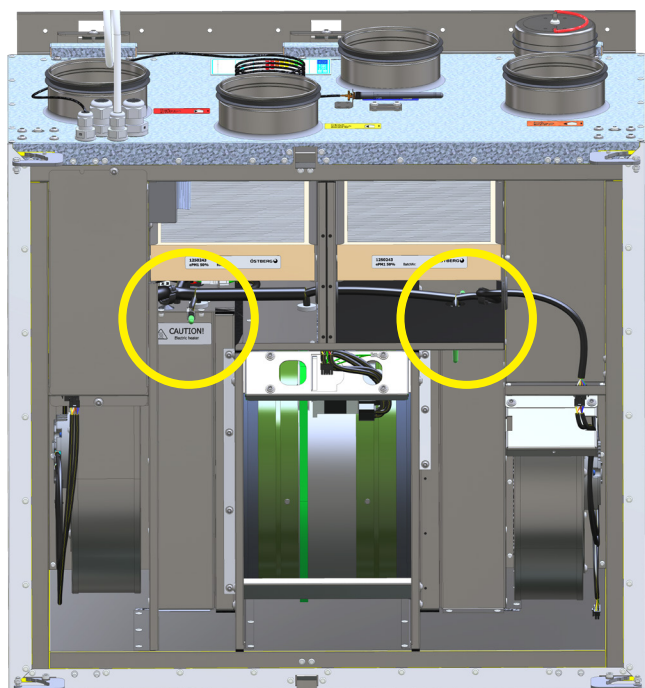

Vy A

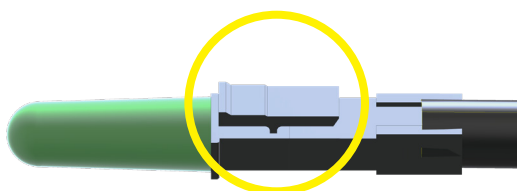

Vy B

2. Tillgänglig framifrån. Se vy C och D.

3. Ta ur kabelgenomföringen ur plåten ovanför "CAUTION-skylt" och ta upp givaren. Se vy C och D.

4. Är gömd bakom kabelstammen, under kanten. Se vy C och D.

5. Till höger om rotorn. Nås underifrån, behöver inte ta ur kabelgenomföringen. Se vy C och D.

Återställ och montera tillbaka de båda filtren. Stäng och gör fast dörrar och luckor.

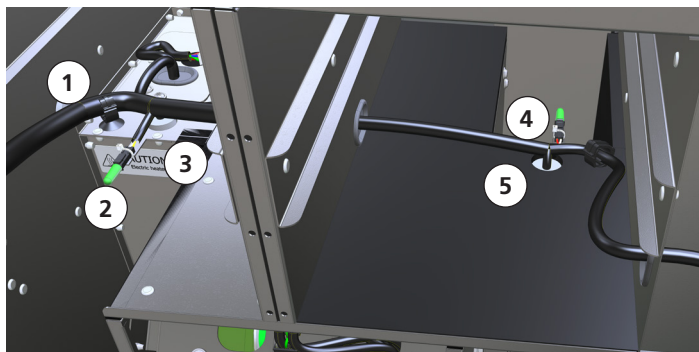

Vy C – sedd ovanifrån, utan filter

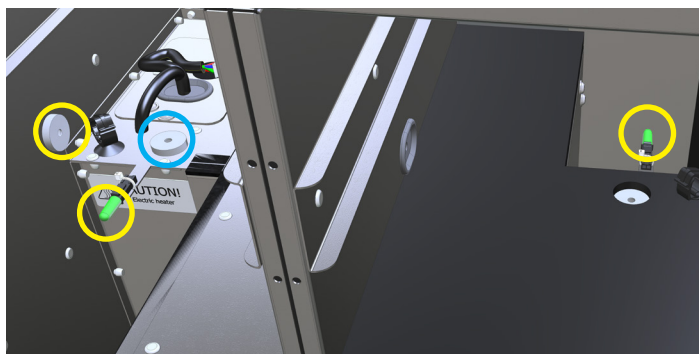

Vy D – sedd ovanifrån, utan filter och kabelstam

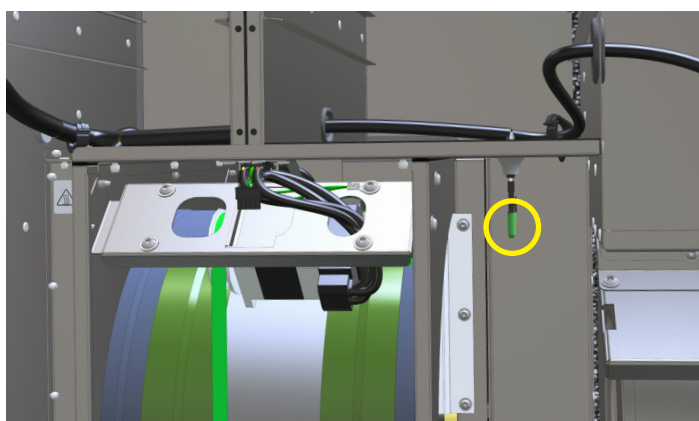

Vy E – sedd underifrån, utan filter

Byte av temperaturgivare 4020618 på HERU® LP höger



Varning! Bryt alltid strömmen till aggregatet och säkerställ att strömmen inte kan anslutas av misstag innan aggregatet öppnas eller arbete utförs på det.

För att skilja givare från kontakterna på kabelstammen, tryck på vipparmen och dra isär. Se vy A.

1. Skruva av locket.
2. Plocka bort båda filtren (1). Vy B.
3. Ta ur rotorpaketet (2) och lossa skruvarna (3). Koppla loss de elektriska anslutningarna (4). Vy C och D.

4. Givarna är synliga fyra stycken (5). Ersätt givarna med de nya. Vy E.

Återställ och montera tillbaka rotorpaketet och båda filtren. Stäng och gör fast dörrar och luckor.

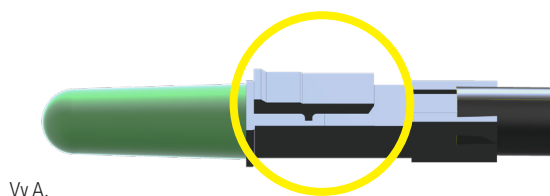

Vy A.

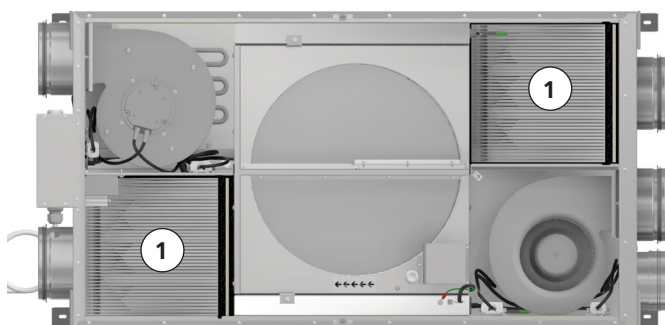

Vy B – utan lock.

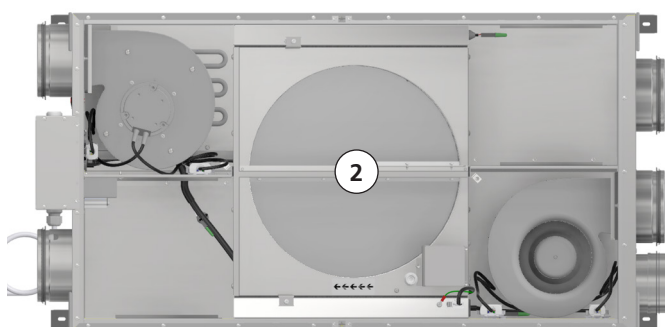

Vy C – utan lock och filter.

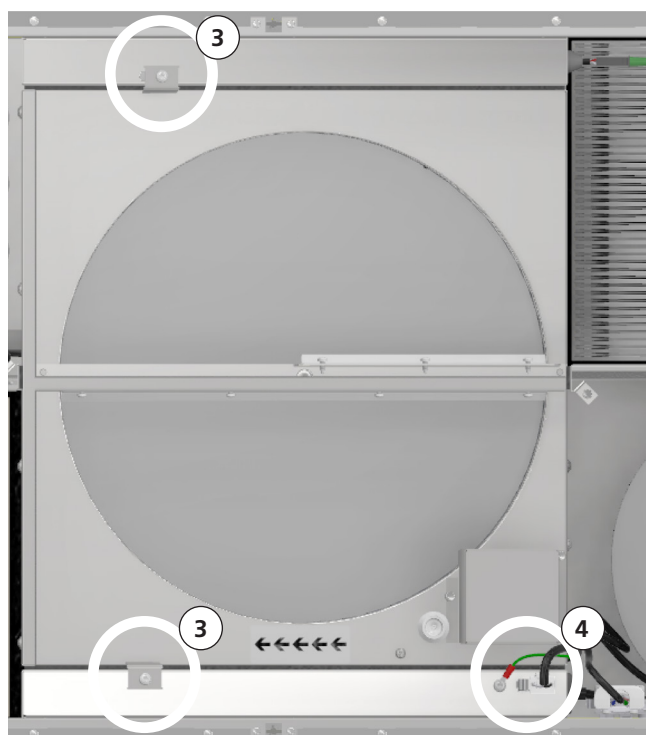

Vy D – elanslutningar och skruvar för rotorpaketet.

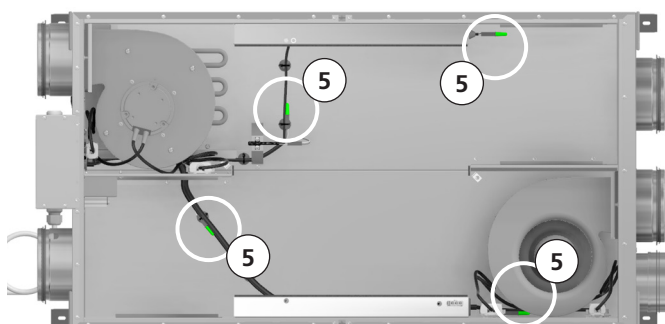

Vy E – utan lock, filter och rotorpaketet.

Byte av temperaturgivare 4020618 på HERU® LP vänster



Varning! Bryt alltid strömmen till aggregatet och säkerställ att strömmen inte kan anslutas av misstag innan aggregatet öppnas eller arbete utförs på det.

För att skilja givare från kontakterna på kabelstammen, tryck på vipparmen och dra isär. Se vy A.

1. Skruva av locket.
2. Plocka bort båda filtren (1). Vy B.
3. Ta ur rotorpaketet (2) och lossa skruvarna (3).
4. Koppla loss de elektriska anslutningarna (4). Vy C och D.
5. Givarna är synliga fyra stycken (5). Ersätt givarna med de nya. Vy E.

Återställ och montera tillbaka rotorpaketet och båda filtren. Stäng och gör fast dörrar och luckor.

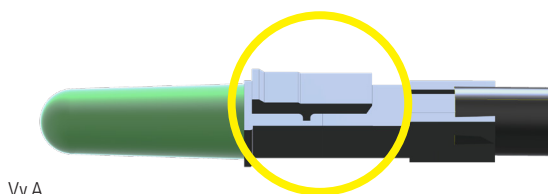

Vy A.

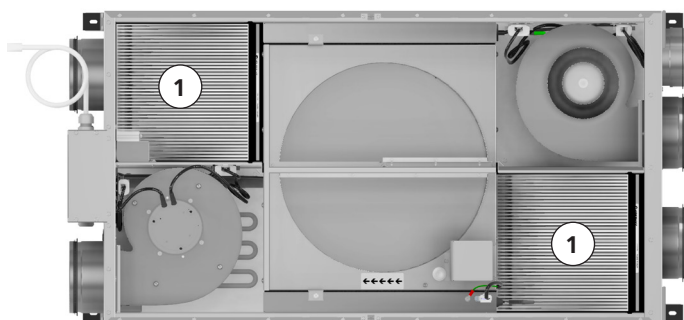

Vy B – utan lock.

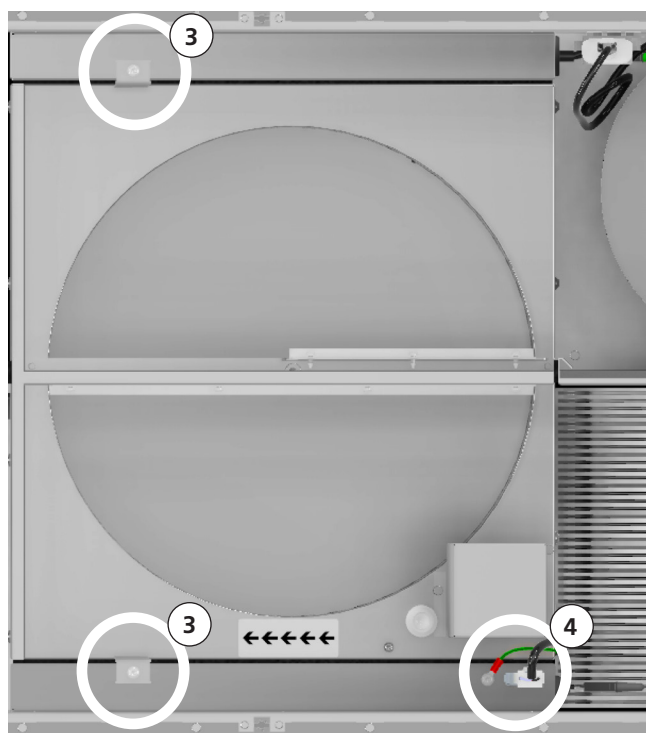

Vy D – elanslutningar och skruvar för rotorpaketet.

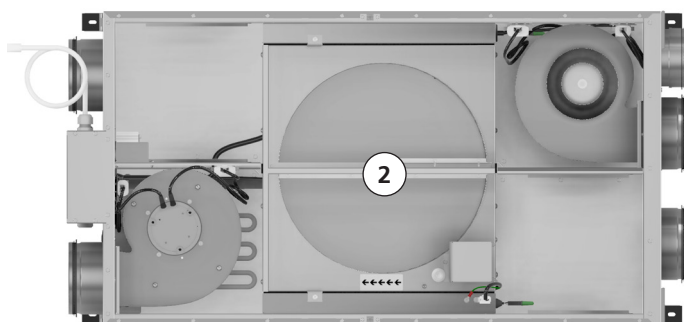

Vy C – utan lock och filter.

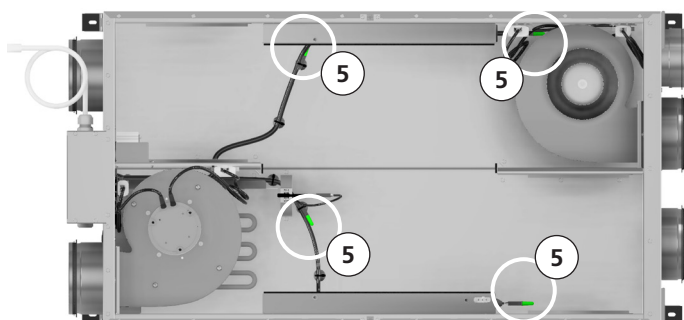

Vy E – utan lock, filter och rotorpaketet.

Byte av temperaturgivare 4020618 på HERU® 70 K höger



Varning! Bryt alltid strömmen till aggregatet och säkerställ att strömmen inte kan anslutas av misstag innan aggregatet öppnas eller arbete utförs på det.

För att skilja givare från kontakterna på kabelstammen, tryck på vipparmen och dra isär. Se vy A.

Det är fem givare i artikel 8010805 och fyra givare i artikel 8010813.

1. Skruva av locket.

2. Plocka bort båda filtren (1). Vy B.

3. Gäller endast artikel 8010805. Givaren (2) nås från ovansidan, koppla loss anslutningen för tilluft. Vy C.

4. Under taket ovanför rotorpaketet på vänstra sidan finns givaren (3). Vy D.

5. Ovanför rotorpaketet på högra sidan, bakom kontakten till rotorpaketet finns givaren (4). Vy E

6. I botten finns två givare (5). Vy B.

Återställ, montera tillbaka båda filtren. Stäng och gör fast dörrar och luckor.

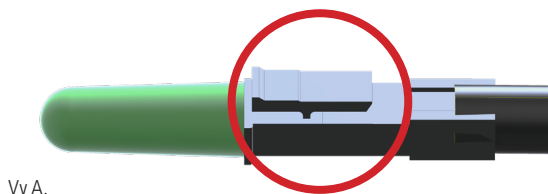

Vy A.

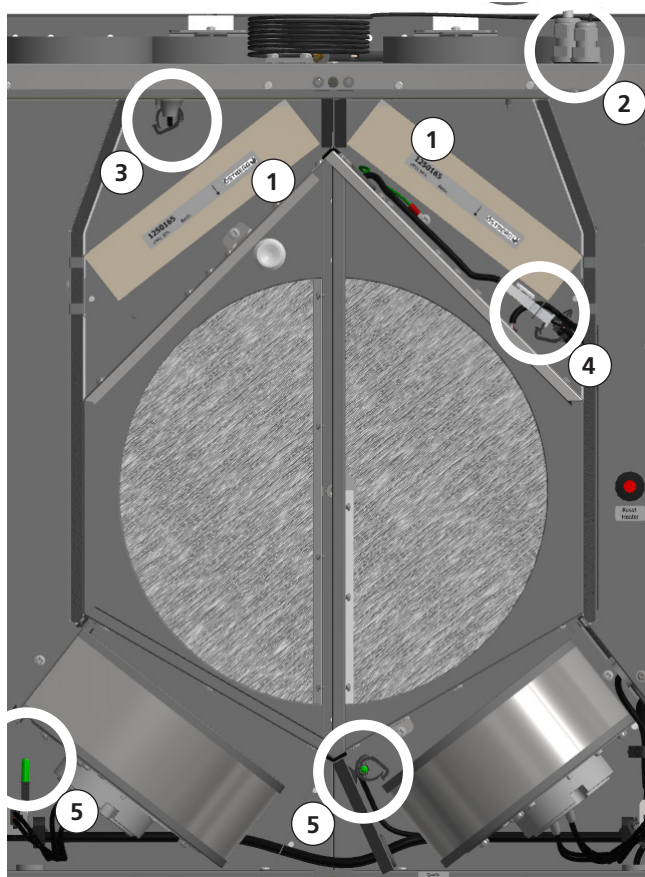

Vy B – utan lock.

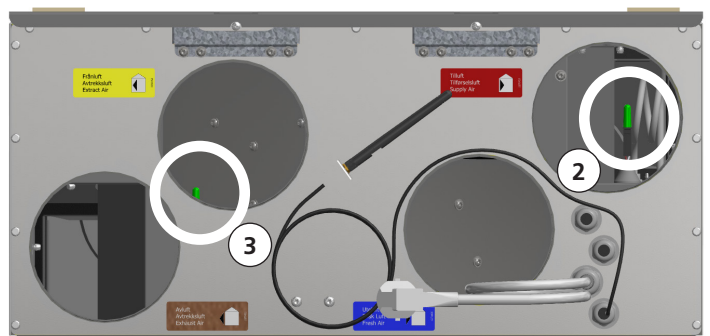

Vy C – toppvy utan rör anslutning (endast artikel 8010805).

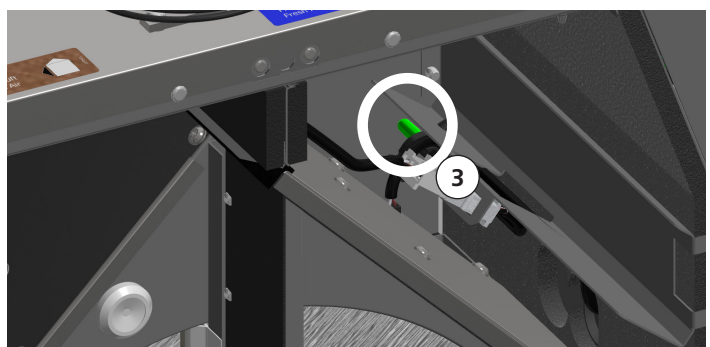

Vy D – ovanför rotorpaket höger..

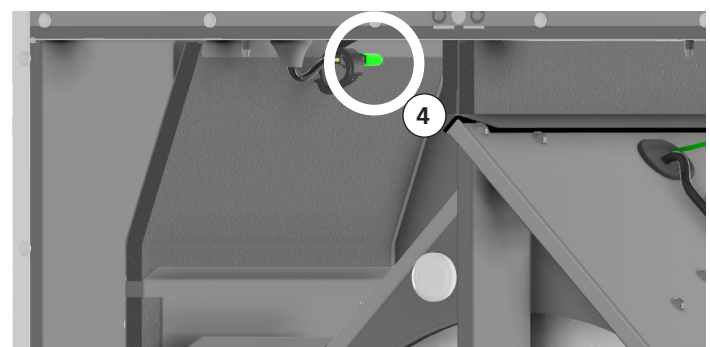

Vy E – ovanför rotorpaket vänster.

Byte av temperaturgivare 4020618 på HERU® 70 K vänster



Varning! Bryt alltid strömmen till aggregatet och säkerställ att strömmen inte kan anslutas av misstag innan aggregatet öppnas eller arbete utförs på det.

För att skilja givare från kontakterna på kabelstammen, tryck på vipparmen och dra isär. Se vy A.

Det är fem givare i artikel 8010806 och fyra givare i artikel 8010814.

1. Skruva av locket.

2. Plocka bort båda filtren (1). Vy B.

3. Gäller endast artikel 8010806. Givaren (2) nås från ovansidan, koppla loss anslutningen för tilluft. Vy C.

4. Under taket ovanför rotorpaketet på högra sidan finns givaren (3). Vy D.

5. Ovanför rotorpaketet på vänstra sidan, bakom kontakten till rotorpaketet finns givaren (4) . Vy E

6. I botten finns två givare (5). Vy B.

Återställ, montera tillbaka båda filtren. Stäng och gör fast dörrar och luckor.

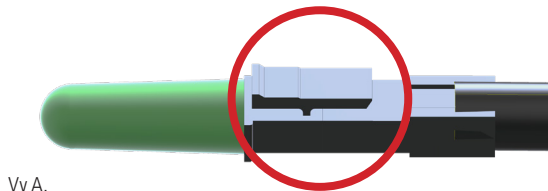

Vy A.

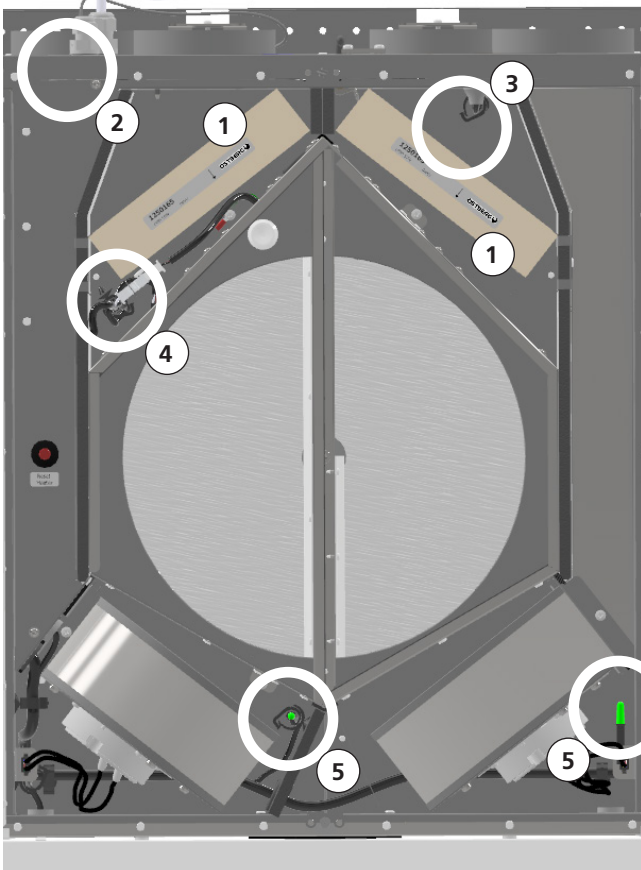

Vy B – utan lock.

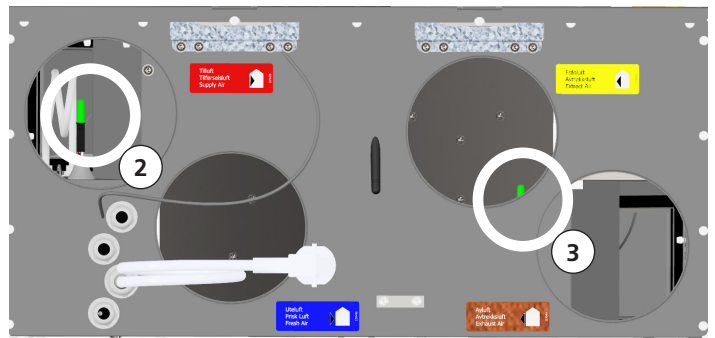

Vy C – toppvy utan rör anslutning (endast artikel 8010806).

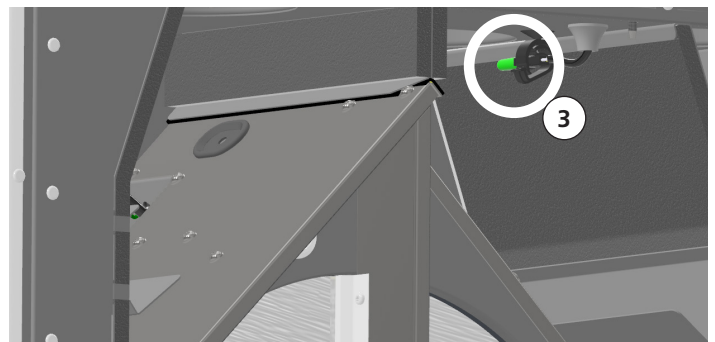

Vy D – ovanför rotorpaket höger..

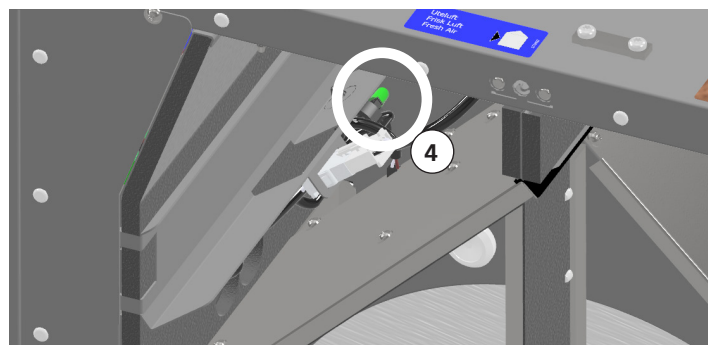

Vy E – ovanför rotorpaket vänster.